



PLAQUE DE FRANCHISSEMENT BTR

Plaque de franchissement de châssis/rails, de portes fenêtrées.
Ajustage en hauteur possible grâce à des vis vérins.
Surface de roulement antidérapante avec grip adhésif.
Rebords latéraux hauteur 50 mm pour un meilleur guidage.
L'élément intérieur se rabat sur l'élément extérieur lorsqu'il n'est pas utilisé.
Convient pour l'accès aux balcons et terrasses.

► **Utilisations** : fauteuils roulants, poussettes, caddies...
Roues et roulettes.

Capacité maxi **300** l'unité **KG**



SCHÉMAS

Nous indiquer la hauteur à l'intérieur (a), la hauteur à l'extérieur (b), la largeur du rail de porte (c) et le recul disponible (d).

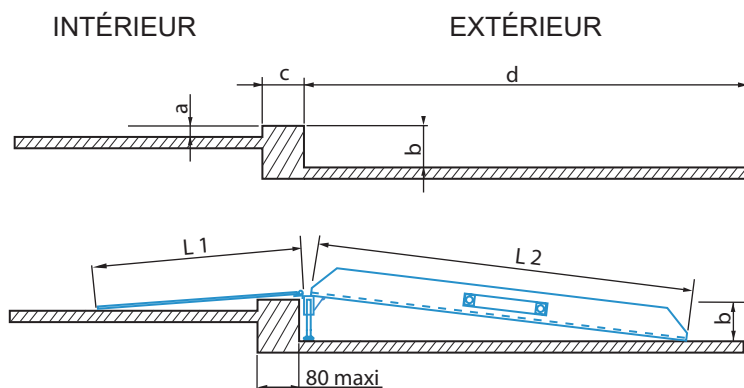

Type	Code	Longueur (mm)		Largeur (mm)	Hauteur (mm)		Capacité (kg/unit.)	Poids (kg/unit.)
		L1	L2		a	b		
BTR 00	A.307.66.000	400	800 *	760/710	20-50	70-125	300	4+11
BTR 01	A.307.66.001	500	800 *	760/710	50-90	120-155	300	5+11
BTR 02	A.307.66.002	400	1 200 **	760/710	20-50	150-185	300	4+16
BTR 03	A.307.66.003	500	1 200 **	760/710	50-90	180-215	300	5+16

TYPE BTR Poignées fournies d'origine - * Une poignée de chaque côté ** Deux poignées de chaque côté