

DRUMCLIP : outil de sécurisation des fûts

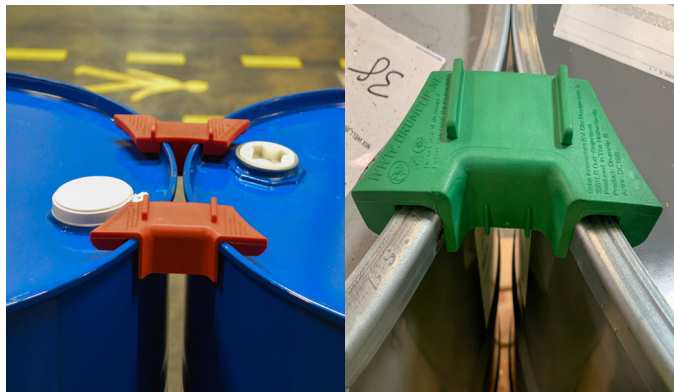

Le **DRUMCLIP** permet de **sécuriser de manière rapide, simple et économique** le transport de fûts sur palettes à l'intérieur des camions bâchés, semi-remorques.

Destinée aux industriels et transporteurs, cette cornière se pose de part et d'autre des fûts positionnés sur la palette et facilite le passage de la sangle, **préservant ainsi l'usure de la sangle en empêchant le frottement** contre les fûts métalliques. Le DRUMCLIP **solidarise les fûts et renforce donc l'arrimage**, limitant les mouvements en cas de freinage brusque ou de manœuvre d'évitement.

Utilisation :

- **DRUMCLIP rouge** : fûts à bonde
- **DRUMCLIP vert** : fûts de 200 litres à ouverture totale et les fûts en plastique de 200 litres

Cette innovation et brevetée a été testée et certifiée pour être conforme à la **norme Européenne EUMOS 40509** fixant les critères de stabilité pendant le transport et la manutention.

En option :

Sangle à cliquet 2m ou 3m pour sécuriser les fûts. Mise en tension facile grâce au tendeur à levier.



- ▶ **Ecologique** : réduction des déchets de cerclage en limitant le filmage des fûts et permet de sangler les palettes de fûts sans utiliser de cadre bois (sur les palettes). Produit réutilisable.
- ▶ **Economique** : léger, son poids de 100g permet de réduire les coûts de transport et le nombre de sangles utilisée.
- ▶ **Ergonomique** : accélère le temps de chargement et déchargement.
- ▶ **Sécurité renforcée** : limite les mouvements

DRUMCLIP : protection de sangle pour fût

Caractéristiques techniques :

Dimensions : 15,4 x 6 x 5,8 cm

Poids : 100 g

Conditionnement : 250 pcs/carton

Ouverture passage de fûts :

- DRUMCLIP Rouge : 12mm

- DRUMCLIP vert : 20mm

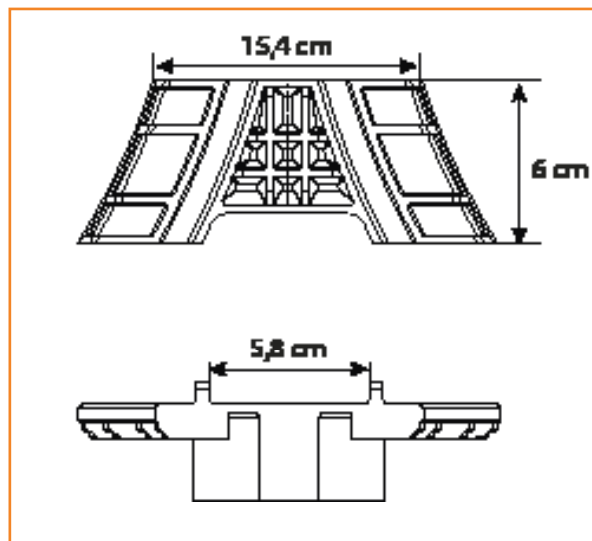

Référence	Dimensions Longueur x Hauteur (cm)	Largeur (cm) passage de sangle	Poids (g)	Ouverture (mm) passage de fûts	Cdt. (pcs/carton)
ECODC-RED	15,4 x 6	5,8	100	12	250
ECODC-GREEN	15,4 x 6	5,8	100	20	250