

---

**BUTDOCK 130 (REHAUSSE EN OPTION)**

---

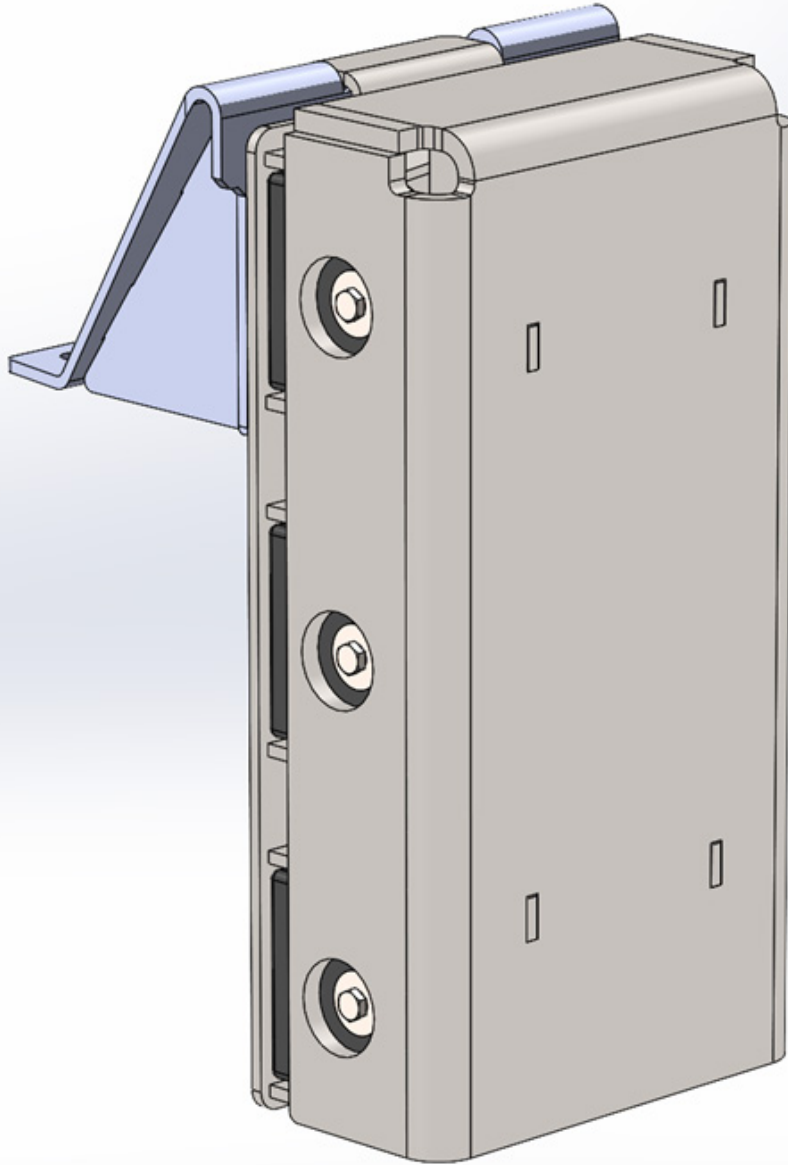

---

**RÉF : 93.950.856**

---

# CONTENU

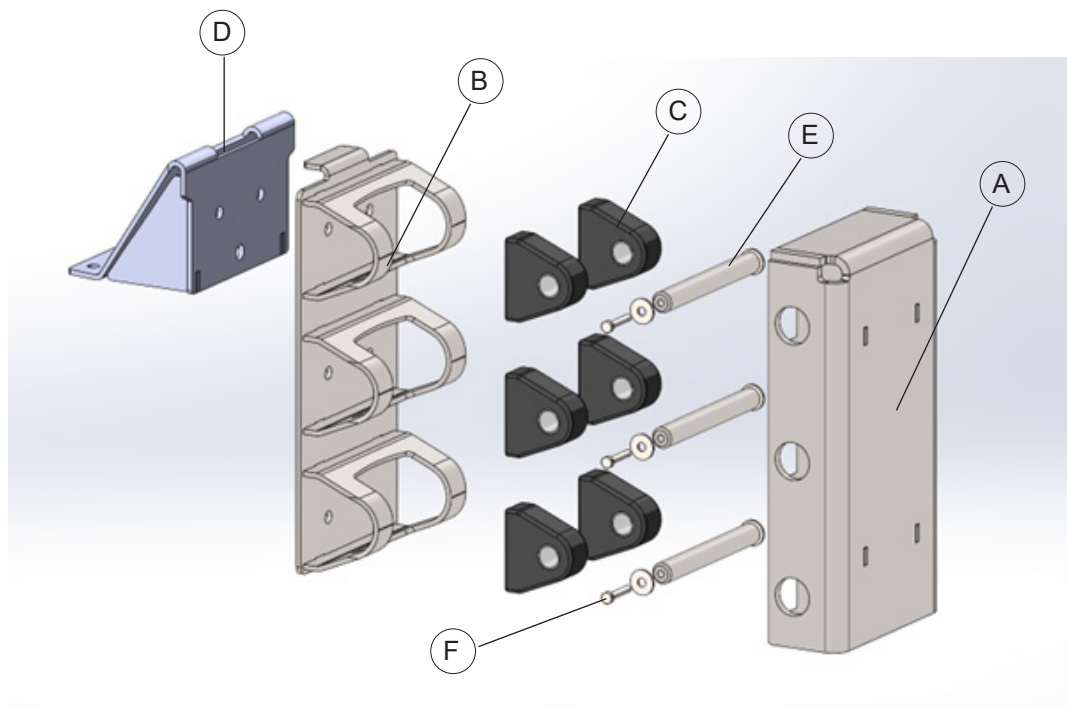

**A** FACE AVANT

**B** FACE ARRIÈRE

**C** BUTOIRS CAOUTCHOUC (x6)

**D** REHAUSSE EN OPTION

**E** AXE DE SERRAGE ACIER (x3)

**F** VIS POUR AXE DE SERRAGE ACIER (x6)

# MONTAGE SUR QUAI

## Sans rehausse

**Etape 1.** Positionner le support contre le quai. Utiliser 6 goujons d'ancrage/spits de 14mm pour le maintenir (non fournis).

*Pour la platine allongée ref. 93.950.859 : ajouter 2 goujons d'ancrage/spits sur la partie supérieure.*

**Etape 2.** Positionner les 6 inserts caoutchouc.

**Etape 3.** Insérer la face avant dans le support (en suivant la direction de la flèche).

**Etape 4.** Insérer les 3 axes.

**Etape 5.** Placer les 6 vis et leurs rondelles aux bout des axes.

ETAPE 1

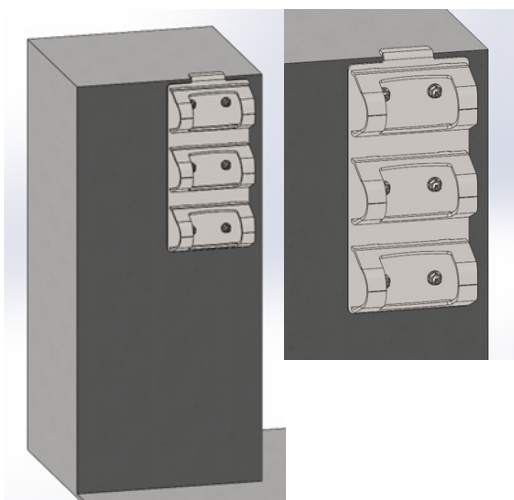

ETAPE 2

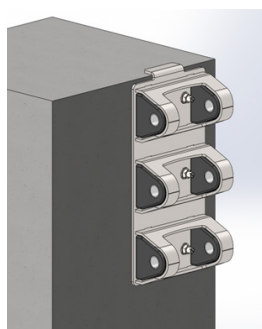

ETAPE 3

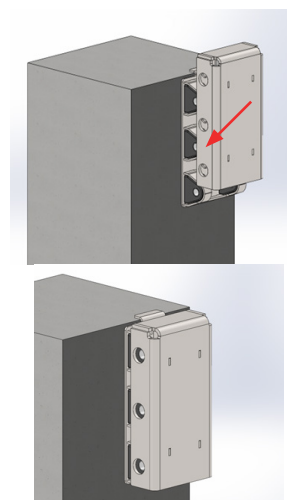

ETAPE 4

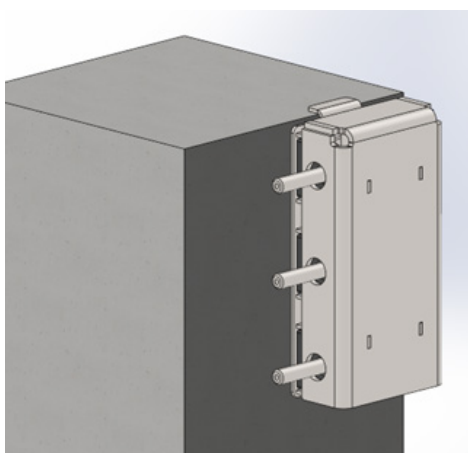

ETAPE 5

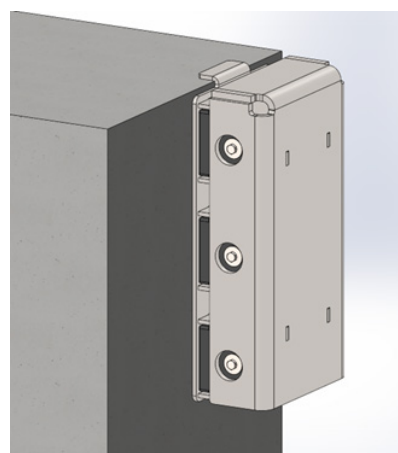

# MONTAGE SUR QUAI

## Avec rehausse

**Etape 1.** Pré-monter la réhausse sur le support arrière.  
Positionner le support contre le quai. Utiliser 4 goujons d'ancrage/spits de 14mm et 2 goujons d'ancrage/spits de 12 mm pour le maintenir (non fournis).

**Etape 2.** Positionner les 6 inserts caoutchouc.

**Etape 3.** Insérer la face avant dans le support (en suivant la direction de la flèche).

**Etape 4.** Insérer les 3 axes.

**Etape 5.** Placer les 6 vis et leurs rondelles aux bout des axes.

ETAPE 1

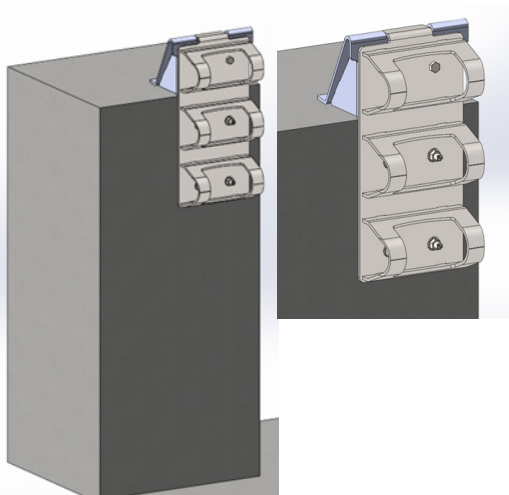

ETAPE 2

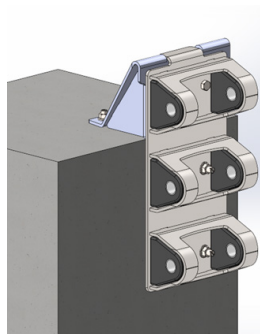

ETAPE 3

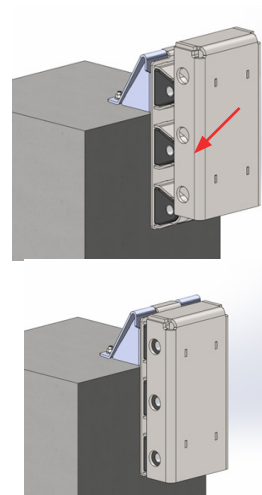

ETAPE 4

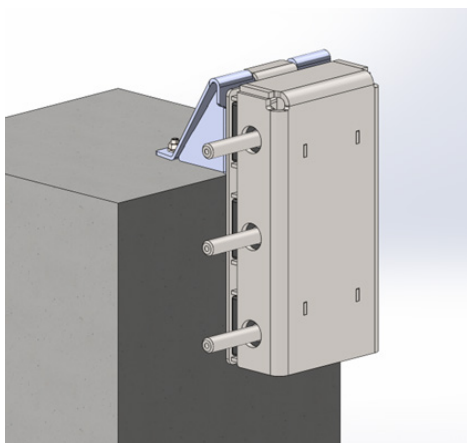

ETAPE 5

